

ตัวอย่างการประยุกต์สร้างงาน

การสร้างปุ่มเพื่อใช้ในงาน Web

ก่อนอื่นมาทำความรู้จักกับการสร้าง Effect อีกแบบหนึ่งจาก Menu Layer / Effect Effect นี้มักใช้กับการสร้างปุ่มและตัวอักษรบนเว็บ และงาน อื่นๆ



การสร้างปุ่ม

- ปุ่มสี่เหลี่ยม

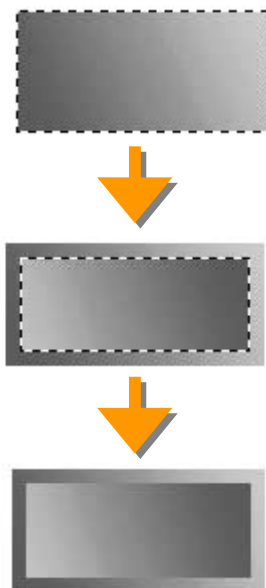

- สร้าง Selection สี่เหลี่ยมใน Layer จากนั้นใช้ Gradient Tool ไล่สีลงไปดังภาพแรก
- ไปที่ Menu Select / Modify / Contract ใช้ในการย่อ Selection ใส่ค่า Pixel ดังภาพที่สอง



- ใช้ Gradient Tool ไล่สีลงไป Selection ที่ปรับแล้ว ให้ลากเคอร์เซอร์ตรงกันข้ามกับครั้งแรก

● ปุ่มวงกลม

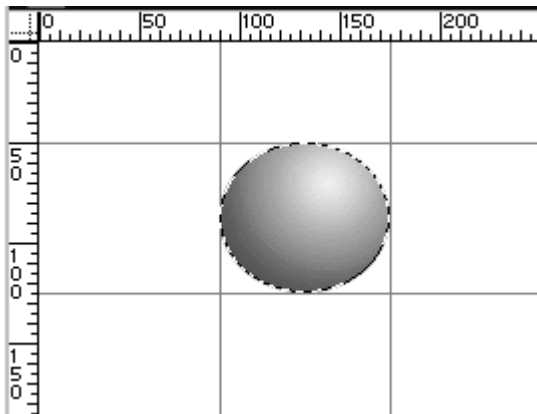

- ก่อนอื่นไปที่ Menu View / Show Rulers ถ้ายังไม่มี แล้วลากเส้น Guide (สีฟ้า) ออกมาโดยการคลิกจาก Ruler ด้านข้างและด้านบนเพื่อสร้างกรอบ ถ้าเส้นไหนไม่ต้องการให้กด Ctrl ค้างไว้แล้วไปเลือกที่เส้น คลิกลากไปไว้ที่ Ruler
- ใช้ Selection Tool สร้างวงกลม ให้กด shift ขณะลากเมื่อต้องการให้กลมเท่ากัน
- ใช้ Radial Gradient Tool ลากจากมุมเฉียงขวาบนให้ได้ดังภาพแรก
- ใช้ Bevel and Emboss Effect จาก Menu Layer / Effect

● ปุ่มแคปซูล

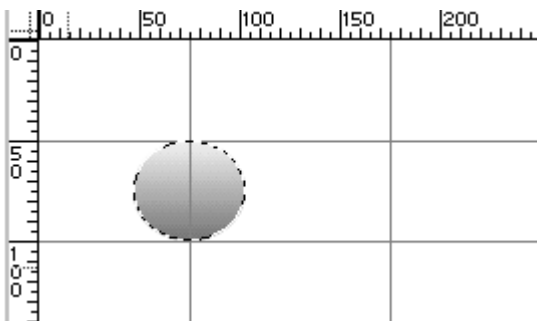

- จัดวางเส้น Guide ดังภาพแรก สร้าง Selection วงกลม แล้วใช้ Gradient Tool ไล่สี
- ใช้ Selection สีเหลี่ยม เลือกสีเหลี่ยม ผืนผ้าตรงกลางแล้วลากให้มาชิดเส้น Guide ด้านขวาดังภาพที่ 2
- ใช้ Selection สีเหลี่ยม เลือกสีเหลี่ยม ผืนผ้าตรงกลางอีกครั้งแล้วใช้ Gradient Tool ลากในแนวเดียวกับครั้งแรกได้ดังภาพที่ 3
- ยกเลิก Selection แล้วลองใช้ Plug-in / Eye candy / Inner Bevel ได้ดังภาพที่ 4